

COPPO VENETO

LA POSA DEI MANTI DI COPERTURA CON COPPO VENETO / FIXING OF COPPO VENETO TILE

La messa in opera dei Coppi Veneto avviene su di una orditura di listelli alla "lombarda" secondo lo schema analogo a quello delle tegole da destra verso sinistra. La posa si esegue disponendo sulla superficie un primo strato di elementi con la concavità rivolta verso l'alto e l'estremità più larga del coppo verso la linea di colmo, disposti a file allineate e attigue partendo dalla grondaia verso il colmo. Su questo primo strato si dispongono altri coppi, con la concavità rivolta verso il basso e l'estremità più larga del coppo verso la linea di gronda, disposti in modo tale da ricoprire le connessioni tra gli elementi adiacenti sottostanti.

The installation of Coppo Veneto with nib is carried out on a "Lombard" batten according to a similar scheme to that one of the tiles from right to left. The laying is carried out by placing on the surface a first layer of elements with the concavity facing upwards and the widest end of the tile towards the ridge line, arranged in aligned and adjacent rows starting from the gutter towards the ridge. On this first layer there are other tiles, with the concavity facing downwards and the widest end of the tile towards the eaves line, arranged in such a way as to cover the connections between the lower adjacent elements

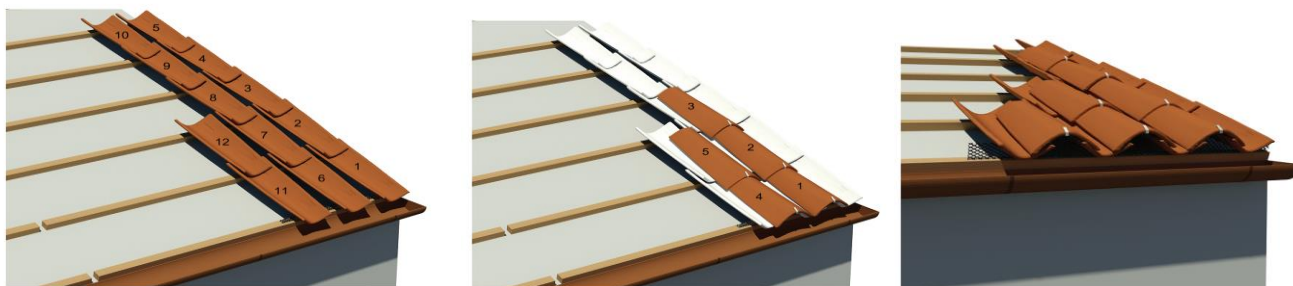

Per una migliore stabilità della copertura è possibile confezionare il manto sottostante di una copertura in Coppi Veneto con Coppo Veneto Monodente o con Doppio Piemonte e poi procedere alla posa dello strato di coperta con Coppo Veneto.

For a better stability of the roof it is possible to package the underlying layer of a Coppo Veneto covering with Coppo Veneto Monodente or with Doppio Piemonte and then proceed with the laying of the covering layer with Coppo Veneto

Coppo Veneto Monodente



SCHEDA TECNICA | TECHNICAL SPECIFICATIONS

lunghezza / lenght	cm 45,0
larghezza / width	cm 14,0 – 17,5
pezzi al mq / pieces for sqm	30
peso unitario / unitary weight	Kg 2,10
peso al mq / weight for sqm	Kg 63,0
passo listelli / batten gauge	cm 36,0
Pezzi per mazzetta / pieces for bundle	6
pezzi per pallet / pieces for pallet	216
garanzia / warranty	30 anni/years
pendenza minima / minimum slope	> 30%

LA POSA DEL COPPO VENETO MONDENTE / FIXING OF COPPO VENETO MONODENTE TILE

Coppo Veneto Monodente è un coppo di canale che si posa su di un piano portante discontinuo. Assicura ottima stabilità del manto di copertura grazie alla sua forma con dente. Adatto sia alla tradizionale intelaiatura orizzontale del tetto "alla lombarda" sia alla posa su pannelli isolanti prestampati. Successivamente si procede con la normale posa del Coppo Veneto di coperta con la concavità rivolta verso il basso e l'estremità più larga del coppo verso la linea di gronda.

Coppo Veneto Monodente is a canal roof that is carried out on a discontinuous supporting surface. Ensures excellent stability of the covering layer thanks to its tooth shape. Suitable both for the traditional horizontal roof frame "alla lombarda" and for installation on pre-printed insulating panels. Subsequently we proceed with the normal laying of the covered Coppo Veneto with the concavity facing downwards and the widest end of the roof tile towards the eaves line, arranged in such a way as to cover the connections between the lower adjacent elements.

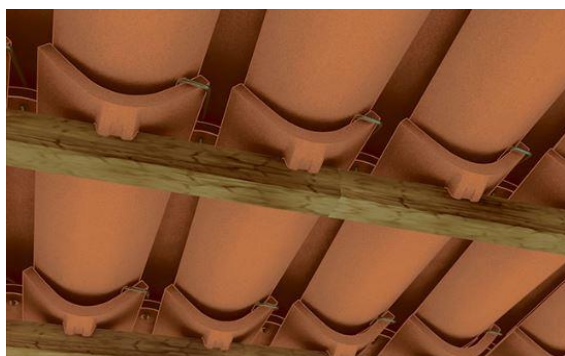

Doppio Piemonte



SCHEDA TECNICA | TECHNICAL SPECIFICATIONS

lunghezza / lenght	cm 43,5
larghezza / width	cm 36,2 – 40,1
pezzi al mq / pieces for sqm	7
peso unitario / unitary weight	Kg 4,85
peso al mq / weight for sqm	Kg 33,95
passo listelli / batten gauge	cm 35,0
pezzi per pallet / pieces for pallet	90
garanzia / warranty	30 anni/years
pendenza minima / minimum slope	> 30%

LA POSA DI DOPPIO PIEMONTE / LAYING OF DOPPIO PIEMONTE

Doppio Piemonte si posa su di un piano portante discontinuo. Assicura ottima stabilità del manto di copertura grazie alla sua forma con dente. Successivamente si procede con la normale posa o del Coppo Veneto di coperta o del Coppo Piemonte di coperta o di un coppo di recupero.

Doppio Piemonte is a tile that is carried out on a discontinuous supporting surface. Ensures excellent stability of the covering layer thanks to its tooth shape. Subsequently we proceed with the normal laying of the covered Coppo Veneto or Coppo Piemonte or of another old canal tile.



Con COPPO PIEMONTE
Passo longitudinale: cm 34,5



Con COPPO VENETO
Passo longitudinale: cm 36



Con COPPI DI RECUPERO
Passo longitudinale: da verificare a piè d'opera



SCHEMA DI POSA FERMANEVE / SNOW STOPS TILES INSTALLATION GUIDE

La quantità e la disposizione dei fermaneve dipendono dalla lunghezza e dalla pendenza della falda. È necessario tenere in considerazione anche il luogo nel quale si trova il tetto, zona geografica e altitudine. I seguenti schemi possono essere usati dalle situazioni più facili a quelle più difficili (rif. UNI EN 9460).

The quantity and the disposal of Snow Stop tiles depends from the length and from the pitch of the slope. Of course also the roof location area have to be taken in consideration, geographical area and altitude. The following sketches can be used from easy to hard situations (ref. UNI EN 9460).

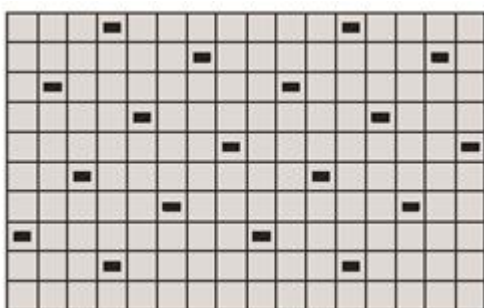

Schema B: Un coppo fermaneve ogni ottavo coppo
Scheme B: 1 snow stop tile every 8th tile on every 2nd row

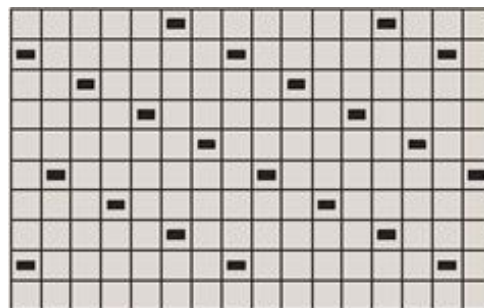

Schema C: Un coppo fermaneve ogni settimo coppo
Scheme C: 1 snow stop tile every 7th tile on every row

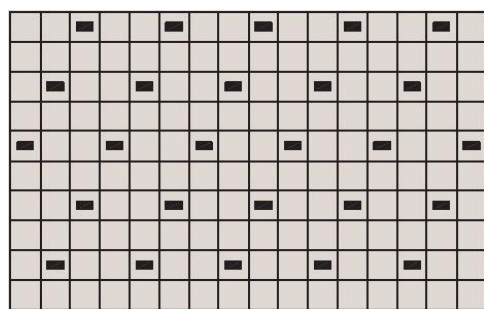

Schema D: Un coppo fermaneve ogni terzo coppo in ogni seconda fila
Scheme D: 1 snow stop tile every 3th tile on every 2nd row

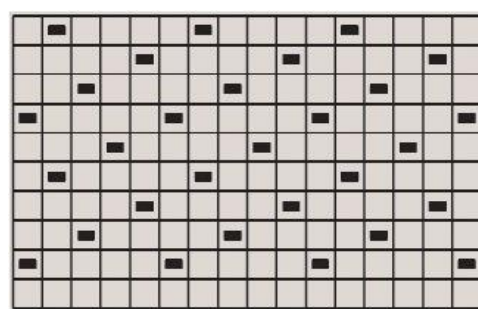

Schema E: Un coppo fermaneve ogni quinto coppo
Scheme E: 1 snow stop tile every 5th tile on every row

SCHEMA DI POSA AERATORE / VENTILATION TILES INSTALLATION GUIDE

Su falde di media lunghezza (5-6 metri) il numero degli aeratori varia da 1 ogni 3 a 1 ogni 6 coppi standard, collocati in prossimità della linea di colmo e della linea di gronda come nello schema riportato. Per lunghezze di falda superiori è opportuno posizionare alcuni aeratori anche su una terza fila in mezzeria della falda (rif. UNI EN 9460).

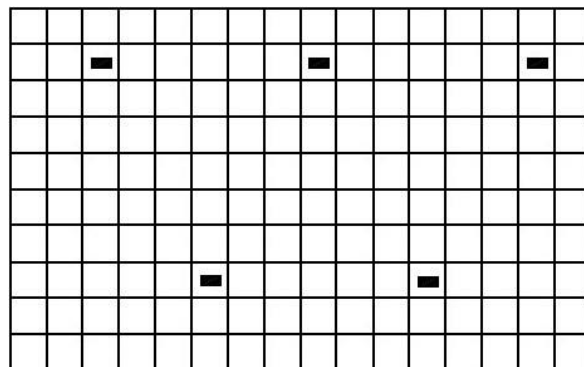

For sloops with length lower than 6 ml are enough 2 courses of Ventilation Tiles; the first course will be displayed on the 3th course from the eave line, the second one will be displayed on the 2nd course from the ridge line. We suggest to put 1 Ventilation Tile every 6 tiles. In case of sloops longer than 6 ml we suggest to display one more course of Ventilation tiles in the middle of the sloop (rif. UNI EN 9460).

FISSAGGIO DEI MANTI DI COPERTURA / FIXING OF MANTLES OF TILE

Il fissaggio degli elementi del manto ha lo scopo di evitarne lo spostamento a causa del vento, di vibrazioni, di dilatazioni termoigrometriche ecc. Il fissaggio deve sempre avvenire a secco mediante tecniche che favoriscano la semplice smontabilità e sostituibilità degli elementi eventualmente danneggiati e che favoriscano la naturale circolazione dell'aria nell'intradosso della copertura. I fattori che determinano la necessità o meno di effettuare il fissaggio e la scelta delle tecniche da utilizzare sono principalmente:

- La pendenza della falda
- La natura del supporto del manto
- La spinta del vento nelle diverse realtà locali.

Fixing the elements of the mantle has the purpose of avoiding their displacement due to wind, vibrations, thermohygrometric dilations, etc. Fixing must always be done dry using techniques that facilitate the simple disassembly and replacement of any damaged elements and that favor the natural circulation of air in the intrados of the roof. The factors that determine whether or not to perform the fixing and the choice of the techniques to be used are mainly:

- The pitch slope
- The nature of the mantle support
- The wind load in the various local situations.

In rapporto alla sola pendenza della copertura, possono darsi le seguenti indicazioni / in relation only to the slope of the roof, the following indications may be given

linea di colmo



linea di gronda

Fig. 1
Schema di
fissaggio delle
tegole sulla falda
per pendenze
comprese tra 45
e 60%

	Pendenza		Tegole		Coppi	
	In percentuale	In gradi	Sovrapposizione	Consigli per la posa in opera	Sovrapposizione	Consigli per la posa in opera
	> 60%	> 30°57'	Per incastro	Fissaggio integrale		
	45 - 60%	24°13' - 30°57'	Per incastro	Fissaggio della fila di gronda e di 1 tegola ogni 5 nel resto della copertura	7 - 9 cm	Fissaggio necessario
	35 - 45%	19°17' - 24°13'	Per incastro			
Pendenza minima marsigliesi	35%	19°17'	Per incastro	Nessun fissaggio	7 - 9 cm	Fissaggio opportuno
Pendenza minima	30%	16°42'	Per incastro		9 cm	

Se la copertura è fortemente esposta al vento, è opportuno fissare anche tutti gli elementi del manto in corrispondenza dei bordi della falda, della linea di gronda e di colmo e del perimetro dei corpi sporgenti.

If the roof is heavily exposed to the wind, it is also advisable to fix all the elements of the mantle at the edges of the pitch, the eaves and ridge lines and the perimeter of the protruding bodies.

Dimensionamento delle zone di fissaggio degli elementi / Sizing of the fixing areas of the elements

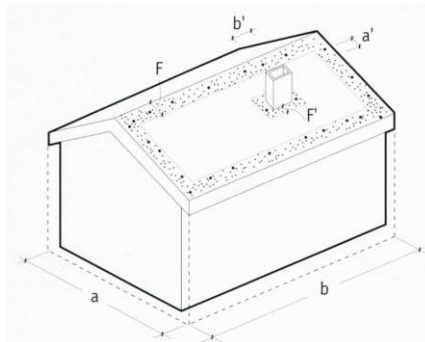

Se $a < 30$ m	$F = a/8$ comunque: $1 \text{ m} \leq F \leq 2 \text{ m}$ Se $a/8 < 1 \text{ m}$ $F = 1 \text{ m}$ Se $a/8 > 2 \text{ m}$ $F = 2 \text{ m}$
Se $a \geq 30$ m	$F = a/8$
Se $0,50 \text{ m} < b' \leq 2 \text{ m}$	$F' = 1 \text{ m}$
Se $b' > 2 \text{ m}$	$F' = b'/2$ comunque: $1 \text{ m} \leq F' \leq 2 \text{ m}$ Se $b'/2 < 1 \text{ m}$ $F' = 1 \text{ m}$ Se $b'/2 > 2 \text{ m}$ $F' = 2 \text{ m}$

La zona di fissaggio all'estremità della falda (F) si calcola a partire dal lato minore (A) della figura geometrica ottenuta proiettando il tetto sul piano orizzontale. La zona di fissaggio all'estremità dei corpi emergenti (F') si calcola a partire dal lato maggiore (b').

The fixing area at the end of the pitch (F) is calculated starting from the shorter side (A) of the geometric figure obtained by projecting the roof onto the horizontal plane. The fixing area at the end of the emerging bodies (F') is calculated starting from the longer side (b').

I dispositivi per il fissaggio degli elementi del manto di copertura si possono dividere in due tipologie:

1. Ganci, staffe, fili metallici, ecc., per i quali non è necessaria la presenza del foro di fissaggio nell'elemento in laterizio. Alcuni sistemi prevedono il fissaggio meccanico del gancio al supporto e, successivamente, il posizionamento e bloccaggio della tegola o del coppo. Altri, invece, devono prima essere fissati alla tegola (o coppo) e solo quando questa è posizionata vanno fissati al supporto. Per la realizzazione di manti in coppi alcuni sistemi prevedono l'ancoraggio degli elementi superiori a quelli inferiori, per impedirne il reciproco spostamento;
2. Chiodi, viti, ecc., che prevedono prima il posizionamento dell'elemento del manto e successivamente il suo bloccaggio attraverso il preforo presente sul bordo superiore dell'elemento stesso. Nelle zone molto piovose, prima di "chiodare o avvitare" l'elemento, è sempre utile inserire nel foro dell'elemento stesso una goccia di **mastice silconico o altra guarnizione per impedire possibili infiltrazioni**: questo può rendere meno agevole la sostituzione, nel tempo degli elementi deteriorati.

The devices for fixing the elements of the roof covering can be divided into two types:

1. Hooks, brackets, metal wires, etc., for which the presence of the fixing hole in the clay element is not necessary. Some systems provide for the mechanical fixing of the hook to the support and, subsequently, the positioning and locking of the tile or tile. Others, on the other hand, must first be fixed to the tile (or coppo) and only when this is positioned should they be fixed to the support. For the construction of roof tiles, some systems provide for the anchoring of the upper elements to the lower ones, to prevent their mutual movement;
2. Nails, screws, etc., which first provide for the positioning of the element of the mantle and then for its locking through the pre-hole on the upper edge of the element itself. In very rainy areas, before "nailing or" screwing "the element, it is always useful to insert a drop of silicone mastic or other gasket in the hole of the element itself to prevent possible infiltrations: this can make replacement less easy over time of deteriorated elements.

ACCESSORI FUNZIONALI DEDICATI / DEDICATED FUNCTIONAL ACCESSORIES

- FISSAGGIO DI FALDA / FIXING ROOF PITCH



GANCIO PARTENZA E ROMPITRATTA 280x16 – 280x20 INOX / STARTING HOOK 280x16–280x20 STAINLESS STILL

Codice / code	CNG5809100 / CNG5809200
Lunghezza / lenght	280 mm
Altezza asole / buttonhole height	16 – 20 mm
Materiale / material	Piattina INOX
Packaging	200 pz/conf.

Gancio di partenza per l'ancoraggio dei coppi lungo la linea di gronda. Tali ganci evitano il sovraccarico di peso, generato dal manto di copertura, sulla prima fila di coppi lungo la linea di gronda.



GANCIO COPPO 90x16 – 90x20 INOX / TILE HOOK 90x16 – 90x20 STAINLESS STILL

Codice / code	CNG5808600 / CNG5808700
Lunghezza / lenght	90 mm
Altezza asole / buttonhole height	16 – 20 mm
Materiale / material	Piattina INOX – INOX ramato - rame
Packaging	100 pz/conf.

Gancio per il fissaggio dello strato superiore di coppi; disponibile in due misure differenti per poter essere utilizzata sia con coppi nuovi che con coppi di recupero.



GANCIO COPPO C/FORO DA SOTTO / TILE HOOK WITH HOLE FROM BENEATH

Codice	CNG5808800
Lunghezza	134 mm
Materiale	Filo zincato
Packaging	50 pz/conf.

Clip per il fissaggio dello strato superiore di coppi.



LISTELLO ROMPITRATTA ZINCATO FORATO H 25 MM / GALVANISED PREFORATED SLAT H 25 MM

Codice / code	CNG590V400
Lunghezza / lenght	2 m
Altezza / high	25 mm
Materiale / material	Lamiera forata zincata
Packaging	25 pz/conf.

Accessorio per la ventilazione e fissaggio.



LISTELLO ROMPITRATTA ZINCATO FORATO H 40 MM / GALVANISED PREFORATED SLAT H 40 MM

Codice / code	CNG590V500
Lunghezza / lenght	2 m
Altezza / high	40 mm
Materiale / material	Lamiera zincata forata
Packaging	25 pz/conf.

Accessorio per la ventilazione e fissaggio.

• FISSAGGIO DELLA LINEA DI COLMO / FIXING RIDGE TILES ACCESSORIES



GANCIO FERMA COPPONE / LARGE BARREL TILE HOOK

Codice / code	CNG590F190 / CNG590F191
Colore / colour	argilla - moro
Materiale / material	alluminio
Packaging	50 pz/conf.



KIT COLMO VENTILATO / VENTILATION RIDGE KIT

Codice / code	CNG590V090 / CNG590V091
Passaggio aria / passage of air	425 cm ² /m
Materiale / material	Acciaio inox AISI 430
Colore bandella / strip color	argilla - moro
Lunghezza / lenght	1000 mm
packaging	10 barre/conf.

Il kit include 11 staffe di supporto e relative viti di fissaggio.



COLMO VENTILATO CREAROLL 39

Codice / code	CNG590V290 / CNG590V291 / CNG590V270 / CNG590V273
Lunghezza / lenght	5 m
Altezza / high	390 mm
Materiale / material	Lamiera profilata, tessuto in polipropene e colla butilica
Packaging	4 pz/conf.
Colore / color	Argilla – moro – nero – grigio



CLIP PORTALISTELLO

Codice / code	CNG590V300
Lunghezza / lenght	210 m
Larghezza della toppa / high	40 - 50 mm
Materiale / material	Acciaio galvanizzato
Packaging	100 pz/conf.

• VENTILAZIONE / VENTILATION ACCESSORIES



GRIGLIA AERATORE COPPO VENETO / GRID FOR VENTILATION TILE

Codice / code	GRIGLIACV
Lunghezza / lenght	137,3 mm
Altezza / high	87 mm
Materiale / material	Lamiera zincata
Packaging	200 pz/conf.

Accessorio per la ventilazione e fissaggio.



GRIGLIA VENTILATA COPPO VENETO / GRID FOR COPPO VENETO

Codice / code	AGMCVE
Lunghezza / lenght	97,5 m
Altezza / high	15 mm
Materiale / material	Lamiera forata
Packaging	30 pz/conf.

Accessorio per la ventilazione e fissaggio.